

ARIESPLUS2.0

SECURITY SYSTEM
with Sound & light arming









OPERATING INSTRUCTIONS
DESCRIPTION OF FUNCTIONS
& FEATURES
DESCRIPTION OF FUNCTIONS

B52

www.b52audio.com









Aries Plus 2.0









Remote Function:

BUTTON	FUNCTION	STATUS
Press  shortly	Lock; Armed	ACC OFF
Press  shortly	Silent Armed	ACC OFF
Press  shortly	Unlock; Disarmed	Armed
Keep press  for 2 sec.	Trunk Release	Any Status
Press  +  shortly	Shut Shock Sensor	Armed
Press  shortly	Lock	ACC ON
Press  shortly	Unlock	ACC ON

Remote Program:

Under the condition of disarmed, door be opened, ACC ON:

- 1) Press  for 2sec, siren chirps once mean system with auto arming, central lock will lock after 15sec. Siren chirps twice mean without;
- 2) Press  for 2sec siren chirps once mean system with door delay function. Siren chirps twice mean without;.
- 3) Press  for 2sec siren chirps once mean system with door open alert. Siren chirps twice mean without;
- 4) Press  +  for 2sec siren chirps once mean when enable engine start, after 3sec. central lock will lock automatically. Siren chirps twice mean without this function.
- 5) Press  +  for 2sec siren chirps once mean start the auto arming (but central lock don't lock the door) .Siren chirps twice mean without this function.
- 6) Press  +  for 2sec. siren chirps once mean the system enter into valet mode. Siren chirps twice to shut the function;

FUNCTION	SETTING / CHANGE METHOD	SIREN CHIRPS ONCE	SIREN CHIRPS TWICE
Auto Arming with Door Lock	Press  for 2 sec	with	※without
Door Delay	Press  for 2 sec	Delay for 20sec.	※without
Door Open Alert	Press  for 2 sec	※with	without
Central Lock Automation	Press  +  for 2sec	※with	without
Auto Arming without Door Lock	Press  +  for 2sec	※with	without
Valet Mode	Press  +  for 2 sec	with	※without

Notice: with signal “※” as factory setting before delivery.

To exit the remote program: after finish, shut the door or ACC off.

CHOICES OF JUMPER FUNCTION:

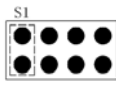
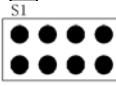
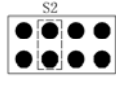
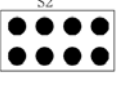
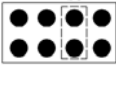
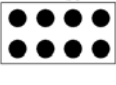
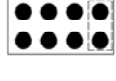
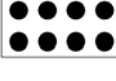
ITEM	JUMPER	FUNCTION	JUMPER	FUNCTION
S1 Power Lock / Air Lock		Power Lock(0.5sec.)		Air Lock(4sec.)
S2 Unlock of One Pulse or Double Pulses		One Pulse		Double Pulses
S3 Anti-hijack		Remote Anti-hijack		Auto Anti-hijack
S4 Siren / Horn		Siren		Horn

Notice:

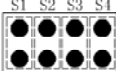
With  s factory setting before delivery.

LED INDICATION:

ITEM	SYSTEM STATUS	LED STATUS
1	Armed	Flash twice each 2 sec
2	Disarmed	Off
3	Auto armed	Flash slowly
4	Learning code、 valet mode	Keep lighting
5	Car be impacted(in disarmed)	Flash 3 times each 2 sec
6	Car be opend(in disarmed)	Flash 4 times each 2 sec
7	Car be illegally started the engine(in disarmed)	Flash 5 times each 2 sec
8	Enter into auto arming	Light on 2 sec then off 2 sec
9	Press  to exit anti-hijack within 15 sec. of the function work.	Flash quickly
10	Press reset switch to exit anti-hijack only after 15 sec.of the function work	Flash once each 2 sec

SOUND & LIGHT ARMING:

Press  once, siren chirps once, parking lights flash once, central lock will lock, LED flashes slowly, disable engine starter, meanwhile auxiliary signal outputs 12 sec(negative trigger works), the system will enter into sound and light arming mode.

DISARM SOUND & LIGHT ARMING:

Press  once to disarm sound and light arming. Siren chirps twice, parking lights flash 3 times, central lock will unlock, LED off.

SILENT ARMING:

Press  once, parking lights flash once, central lock will lock, LED flashes slowly, disable engine starter, meanwhile auxiliary signal outputs 12 sec(negative trigger works), The system enter into silent arming mode.

DISARM THE SILENT ARMING:

Press  once to disarm silent arming. Parking lights flash 3 times, central lock will unlock, LED off.

CAR FINDER

In armed mode, press  once to searching car, siren chirps and parking lights flash for 35 sec to locate where is your car,press any button to stop,the system still in arming mode.

Manual Override Mode

If your transmitter is lost or not work in armed mode, you can use the original car key to open the side door, inserting the key and turn ACC to ON,then pressing the reset switch for 3sec to disarming. Siren chirps twice,parking lights flash 4 time.

SHOCK TRIGGERING





- 1) In armed,if the doors are forced to open or ignite illegally or other abnormal condition, the system will alarming immediately, it will return to the armed mode after siren chirps and parking lights flash for 30 sec.
- 2) Under the situation of alarming,if the car is collided once, parking lights flash and siren chirps 5 sec, if it is collided twice,siren chirps and parking lights flash 30 sec.After that it stops automatically and return to armed mode.

INTRUSION MEMORY:

If the system was triggered in armed mode,after disarm,siren chirps 3 times,parking lights flash 4 times to remind you.The situation show you as below:

Triggered	LED flash 3 times
Opened doors	LED flash 4 times
Illegally started the engine	LED flash 5 times

CENTRAL LOCK AUTOMATION:(remote selectable)

- 1) When it be set as with central lock automation: To open doors and close properly,turn ACC to ON, central lock will lock automatically after 3 sec, put out the key, central lock will unlock automatically. In driving process, press  or ,central lock will lock or unlock.
- 2) When it be set as without central lock automation: doors close properly before driving, turn ACC to ON, central lock will not lock automatically, only press  or ,central lock will lock or unlock.

REMOTE TRUNK RELEASE:

In any status, keep pressing  for 3 sec to open the trunk and central lock will unlock, parking lights flash once to remind you.

DOOR OPEN ALERT: (remote selectable)

When it be set as with door open alert: if the door has not been closed properly, parking lights flashing to warn the car of behind.

When it be set as without door open alert: if the door has not been closed properly, parking lights do not flash.

DOOR DELAY FUNCTION: (remote selectable)



When it be set as with door delay, if door has not close properly, press , siren will chirps 5 sec to stop after 25 sec, armed zone is still protected.

When it be set as without door delay, press , siren will chirps 3 times and it will door triggering by pass(the system will not alarming), but the armed zones still protected.

POWER OFF MEMORY:



When the system power was cut and reconnected, the system will resume the last setting situation(arm or disarm).

REMOTE SHOCK SENSOR BY PASS(remote selectable)

In armed, pressing +  simultaneously to shut shock sensor, parking lights flash 3 times. But after disarming, the system will resume the shock trigger function automatically when you arm again.

ANTI-HIJACKING MODE: (refer to the jumper function and table 1)

1) REMOTE ANTI-HIJACK

ACC ON, keep pressing  for 3sec, parking lights flash once, LED flash quickly, the system enter into remote anti-hijack mode. Press  once within 15sec or press reset switch a sec., the system exit to remote anti-hijack mode, if pass 15sec, press reset switch for a sec to disarm, parking lights flash once, siren chirps once.

2) AUTO ANTI-HIJACK

When ACC ON, the system in anti-hijacking mode, LED flash quickly, press  once or press reset switch a sec. within 15sec., the system will exit. If pass 15sec, press reset switch for a sec to disarm, parking lights flash once, siren chirps once.

When the system enter into anti-hijacking:

From beginning to 15sec, LED flash quickly, 16sec, LED flash slowly, from 45 sec to 75 sec, parking lights flash and siren chirps intermittently, after 75 sec, parking lights flashing and siren keeps chirping, the engine will be disabled after 90 sec.

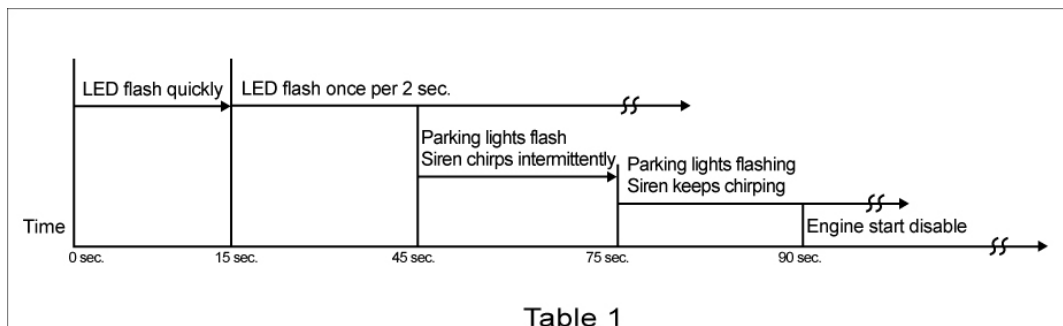







EXIT THE ANTI-HIJACKING MODE:

Turn the ACC to ON position, then keep pressing the reset switch 3 sec.

AUTO ARMING: (refer to the jumper function)

When it be set as with auto arming, disable the engine and close the doors properly, parking lights flash once and LED flash slowly, it will be armed automatically after 30 sec.

VALET MODE: (remote selectable)

- 1) In disarmed, open the door, turn ACC to ON position, press  +  for 2 sec, siren chirps once to indicate to enter valet mode, LED on.
- 2) When in valet mode, only press  or  to lock and unlock.
- 3) If you are going to have your vehicle serviced, turn ignition to ON, pressing  +  simultaneously for 2 sec at the same time. Siren chirps once and LED on mean by enter into this mode.
- 4) TO EXIT: To repeat step 1, siren chirps twice to exit this mode, LED off.

CODE LEARNING

- 1) In disarmed, open the doors, turn ACC from OFF to ON., keep pressing the reset switch 3 sec, siren chirps once, and LED keeps lighting to indicate that the system has entered into the learning code mode.
- 2) Press any button of remote controller within 10 sec. Siren chirps once to show that the first remote controller is learned successfully.
- 3) Repeat step 2 to program the second, third and fourth transmitter code (siren chirps twice to indicate the second transmitter code was learned, siren chirps 3 times to indicate the third transmitter code was learned, siren chirps 4 times to indicate the fourth transmitter code was learned). When the fourth one was learned, siren chirps twice to indicate to exit program.
- 4) After learning the remote controller you need, turn ACC from ON to OFF or do not press the remote within 10 sec, the system will exit the learning mode automatically, meanwhile siren will chirps twice to indicate.

NOTICE: (the system can only learn four remotes), when learn the fifth remote; the first one will be erased.

Main Unit Output Current: 10A × 1 Coding: Learning Code Voltage: 12VDC ± 3V Static Current: <8mA Indicator Current: 2 mA Shock Sensor Current: <5mA Frequency: 315MHz	Remote(Aries Plus / A52): Voltage: 12 V Static Current: <7mA±2mA Battery: 27A Frequency: 315 MHz
---	---

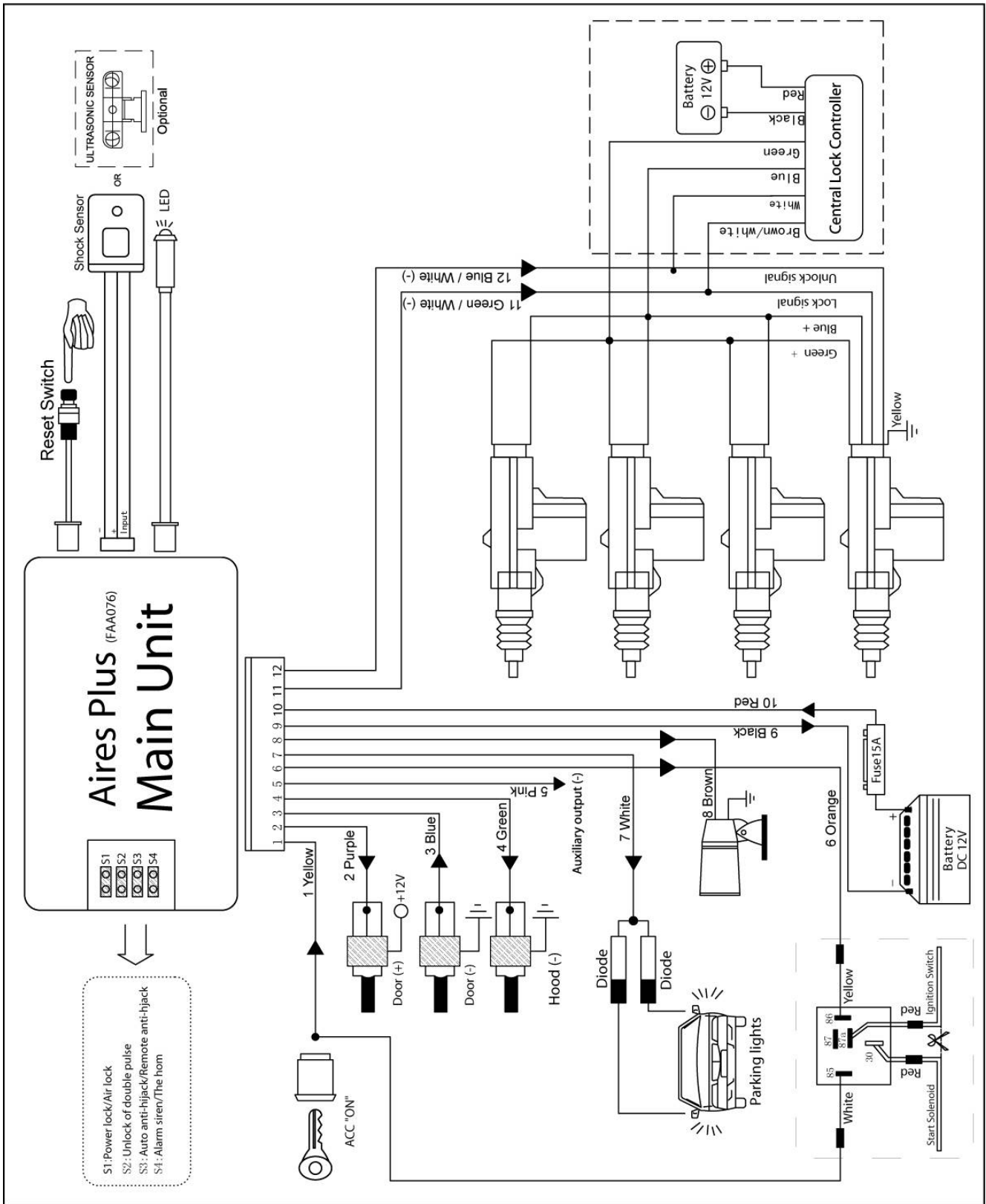

ARIESPLUS2.0

Sistema de seguridad

- **Instrucciones operativas**
- **Descripción de características**
- **Descripción de funciones**

B52
www.b52audio.com

Aries Plus 2.0

Función Remota:

BOTÓN	FUNCIÓN	ESTADO
Presione	Traba; Activada	ACC APAGADO
Presione	Silenciosa activada	ACC APAGADO
Presione	Destra; Desactivada	Activada
Presione por 2 segundos	Destra el maletero	Cualquier estado
Presione +	Cerrar Sensor de Golpes	Activada
Presione	Traba	ACC ENCENDIDA
Presione	Destra	ACC ENCENDIDA

PROGRAMA REMOTO:

Bajo la condición de desactivada, la puerta se abre, y ACC se encuentra ENCENDIDA:

- 1) Presione por 2 segundos, la sirena sonará una vez indicando que el sistema de trabado de puertas central se activará después de los 15 segundos. Si la sirena suena dos veces, significa que se encuentra sin dicho sistema.
- 2) Presione por 2 segundos, la sirena sonará una vez indicando que el sistema con la función de demora de puerta está activado y que la misma será de 20 segundos. Si la sirena suena dos veces significa que el sistema está desactivado.
- 3) Presione por 2 segundos, la sirena sonará una vez indicando que el sistema con alerta de abertura de puertas está activado. Si la sirena suena dos veces significa que está desactivado.
- 4) Presione + por 2 segundos, la sirena sonará una vez indicando que al activar el encendido del motor, después de 3 segundos, la central de puertas se trabará automáticamente y cuando ACC se encuentre apagada, la central de puerta se destrabará de manera automática. La sirena sonará dos veces si no se encuentra dicha función.
- 5) Presione + por 2 segundos, la sirena sonará una vez indicando que se activará de manera automática (pero la central de puertas no trabará la puerta). La sirena sonará dos veces si se encuentra sin esta función.
- 6) Presione + por 2 segundos, la sirena sonará una vez indicando que el sistema ha ingresado en el modo valet. La sirena sonará dos veces para salir del modo valet y volver a la función de alarma.

FUNCIÓN	MODO DE CONFIGURACIÓN / CAMBIO	LA SIRENA SUENA UNA VEZ	LA SIRENA SUENA DOS VECES
Activación automática con traba de puerta	Presione por 2 segundos	La traba central se trabará después de 15 segundos.	※sin
Demora de Puerta	Presione por 2 segundos	Demora por 20 segundos.	※sin
Alerta de Puerta abierta	Presione por 2 segundos	※con	Sin
Automatización de traba central	Presione + por 2 segundos	※con	Sin
Activación automática con destraba de puerta	Presione + por 2 segundos	※con	Sin
Modo Valet	Presione + por 2 segundos	Con	※sin

NOTA: Símbolo “□” como configuración de fábrica antes de la entrega.

Para salir del programa remoto: Después de finalizar, cierre la puerta con ACC apagado.

ELECCIONES DE LA FUNCIÓN JUMPER

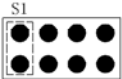
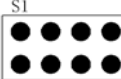
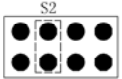
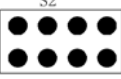
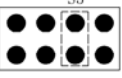
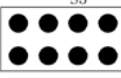
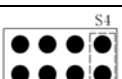
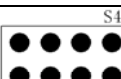
ITEM	JUMPER	FUNCIÓN	JUMPER	FUNCIÓN
S1 Traba de Encendido / Traba de aire		Encendido Traba(0.5sec.)		Traba de Aire (4sec.)
S2 Destra de un Pulso o de dos Pulsos		Un pulso		Dos pulsos
S3 Anti-secuestro / Anti-secuestro remoto		Anti-secuestro remoto		Anti-secuestro automático
S4 Sirena de alarma/ Bocina		Sirena		Clacson

NOTA:  como configuración de fábrica antes de la entrega.

INDICACIÓN LED:

ITEM	ESTADO DEL SISTEMA	ESTADO DEL LED
1	Activado	Titila dos veces cada dos segundos
2	Desactivado	Apagado
3	Activado automáticamente	Titila lentamente
4	Código de aprendizaje , modo valet	Continúa encendiéndose
5	El automóvil sufre un impacto (en desactivado)	Titila 3 veces cada 2 segundos
6	El automóvil se abre (en desactivado)	Titila 4 veces cada 2 segundos
7	Se enciende el motor de manera ilegal (en desactivado)	Titila 5 veces cada 2 segundos
8	Ingresa a activación automática	Se enciende por 2 segundos Luego se paga por 2 segundos
9	Presione  para salir de anti-secuestro dentro de los 15 segundos del trabajo de la función	Titila rápidamente
10	Presione 1 atecla RESET para salir de la función anti-secuestro unicamente después de 15 segundos del trabajo de la función	Titila una vez cada 2 segundos

ACTIVACIÓN DE SONIDO Y LUZ:

Presione  una vez, la sirena sonará una vez. Las luces de estacionamiento titilarán una vez, la traba central se traba, el LED titilará lentamente, se deshabilitará el encendido del motor, el sistema ingresará al modo de activación de sonido y luz.

DESACTIVACIÓN DE SONIDO Y LUZ:

Presione  una vez para desactivar la función de sonido y luz. La sirena sonará dos veces, las luces de estacionamiento titilarán 3 veces, la traba central se destrabará y el LED se apagará.

ACTIVACIÓN SILENCIOSA:

Presione  una vez, las luces de estacionamiento titilarán una vez, la traba central se trabará, el LED titilará lentamente, se deshabilitará el encendido del motor y el sistema ingresará en el modo de activación silenciosa.

DESACTIVACIÓN DE LA FUNCIÓN DE ACTIVACIÓN SILENCIOSA:

Presione  una vez para desactivar la activación silenciosa. Las luces de estacionamiento titilarán tres veces, la traba central se destrabará y el LED se apagará.

LOCALIZADOR DE AUTOMÓVIL

En el modo activado, presione  una vez para localizar el automóvil. La sirena sonará y las luces de estacionamiento titilarán por 35 segundos para localizar donde se encuentra el vehículo. Presione cualquier botón para detener. El sistema seguirá en modo activado.

MODO DE ANULACIÓN MANUAL

Si su transmisor se ha perdido o no funciona en el modo de activación, puede utilizar la llave original del automóvil para abrir la puerta lateral, insertando la llave y encendiendo ACC. Luego presione la tecla RESET por 3 segundos para desactivar la función. La sirena sonará dos veces y las luces titilarán cuatro.

SENSOR DE GOLPES





- 1) En modo activado, si las puertas se fuerzan para abrir o se enciende el motor ilegalmente o se produce algún otro hecho anormal, el sistema alarmará de manera automática. Volverá al modo activado después de que la sirena suene y las luces titilen por 30 segundos.
- 2) Bajo la condición de alarma, si se golpea el automóvil una vez, las luces titilarán y la sirena sonará por 5 segundos. Si se golpea por segunda vez, la sirena sonará y las luces titilarán por 30 segundos. Después de eso, se detendrá automáticamente y volverá al modo activado.

MEMORIA DE INTRUSION:

Si el sistema fue disparado en el modo activado, después de la desactivación, la sirena sonará 3 veces y las luces titilarán 4 veces para hacerle recordar. Vea el siguiente cuadro de situaciones:

Disparo	El LED titilará 3 veces
Puertas abiertas	El LED titilará 4 veces
Encendido ilegal del motor	El LED titilará 5 veces

AUTOMATIZACIÓN DE LA CENTRAL TRABAPUERTAS: (seleccionable vía control remoto)

- 1) Cuando se configura con la automatización de la central trabapuertas: Para abrir las puertas y cerrarlas correctamente, encienda ACC (pase a ON), la central de trabapuertas se trabará automáticamente después de 3 segundos. Retire la llave, la central de trabapuertas se destrabará de manera automática. Mientras esté conduciendo, presione  o , la central de trabapuertas se trabará o destrabará.
- 2) Cuando se configure sin la automatización de central de trabapuertas: cierre las puertas correctamente antes de conducir, encienda ACC y la central de trabapuertas no se trabará automáticamente. Sólo presione  o  y la central de trabapuertas se trabará o destrabará.

DESTRABA REMOTA DEL MALETERO:

En cualquier estado, mantenga presionada la tecla  por 3 segundos para abrir el maletero y la central de trabapuertas se destrabará. Las luces de estacionamiento titilarán una vez para recordárselo.

ALERTA DE PUERTA ABIERTA: (seleccionable vía remoto)

Cuando se configure con la alerta de puerta abierta: Si la puerta no se ha cerrado correctamente, las luces de estacionamiento titilarán para advertir al vehículo que se encuentra detrás.

Cuando se configure sin la alerta de puerta abierta: Si la puerta no ha sido cerrada correctamente, las luces de estacionamiento no titilarán.

FUNCIÓN DE DEMORA DE PUERTA: (seleccionable vía remoto)



Cuando se configure con demora de puerta, si la puerta no ha sido cerrada adecuadamente, presione la tecla , la sirena sonará 5 segundos para detenerse después de 25 segundos. La zona activada continuará protegida.

Cuando se configura sin demora de puerta, presione , la sirena sonará 3 veces y disparará las puertas (el sistema no estará en alarma), pero las zonas activadas continuarán protegidas.

PARA APAGAR LA MEMORIA:



Cuando el sistema de tensión haya sido cortado o reconectado, el sistema volverá a la última situación de configuración (activada o desactivada).

BY PASS DEL SENSOR DE GOLPES REMOTO

En modo activado, presione las teclas  +  de manera simultánea para apagar el sensor de golpes. Las luces de estacionamiento titilarán 4 veces y la zona activada continuará protegida. Después de desactivarla, el sistema volverá a la función de disparo por sensor de golpes de manera automática cuando la active nuevamente.

MODO ANTI SECUESTRO/ANTI ASALTO : (Vea la function Jumper y la tabla 1)

1) ANTI SECUESTRO REMOTO

Cuando ACC se encuentre encendido, mantenga presionada la tecla  por 3 segundos. La luces de estacionamiento titilarán una vez, el LED titilará rápidamente, el sistema ingresará al modo anti-secuestro remoto. Presione  una vez dentro de los 15 segundos o presione la llave RESET por un segundo y el sistema saldrá del modo anti-secuestro remoto. Si pasan los 15 segundos, presione la llave RESET por un segundo para desactivar y las luces de estacionamiento titilarán una vez y la sirena sonará una vez.

3) ANTI-SECUESTRO AUTOMATICO

Cuando se encuentre encendido ACC y el sistema en modo anti-secuestro, el LED titilará rápidamente. Entonces, presione  una vez o presione la llave RESET por un segundo dentro de los 15 segundos y saldrá del sistema. Si pasan 15 segundos, presione la llave RESET por un segundo para desactivar. Las luces de estacionamiento titilarán y la sirena sonará una vez.

Cuando el sistema ingrese al modo anti-secuestro:

Desde el comienzo hasta los 15 segundos, el LED titilará rápidamente. A los 16 segundos el LED titilará lentamente. De los 45 a los 75 segundos, las luces de estacionamiento titilarán y la sirena sonará intermitentemente. Después de los 75 segundos, las luces de estacionamiento continuarán titilando y la sirena sonando y el motor de arranque será deshabilitado después de los 90 segundos.



TABLA 1

PARA SALIR DEL MODO ANTI-SECUESTRO:

Coloque ACC en la posición de encendido (ON), luego presione RESET por 3 segundos.



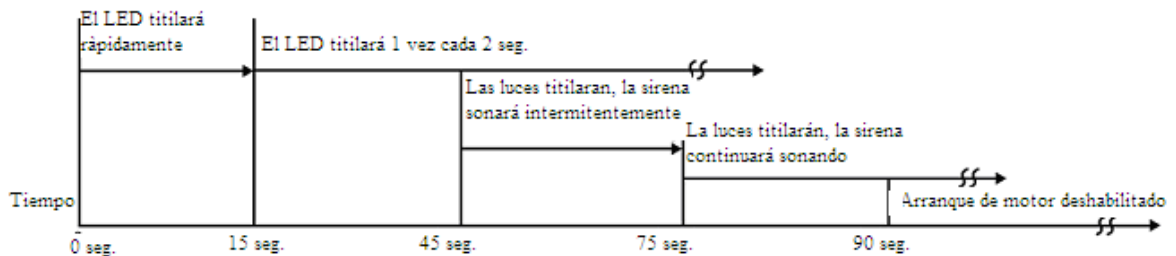



ACTIVACIÓN AUTOMÁTICA: (Vea el jumper)

Cuando se configure con activación automática, deshabilite el arranque del motor y cierre las puertas correctamente, las luces de estacionamiento titilarán una vez y el LED titilará lentamente. Se activará automáticamente después de los 30 segundos.

ACTIVACIÓN AUTOMÁTICA CON TRABA DE PUERTA (selección vía remoto)

Cuando se configure con activación automática con traba de puertas, deshabilite el arranque del motor y cierre las puertas correctamente. Las luces de estacionamiento titilarán una vez y el LED titilará lentamente. Se activará de manera automática después de los 30 segundos y la central de trabapuestas se trabará después de los 15.

MODO VALET: (seleccionable vía remoto)

- 1) En modo desactivado, abra la puerta, encienda ACC y presione  +  por 2 segundos, la sirena sonará una vez para indicar el ingreso al modo VALET y el LED se encenderá.
- 2) En modo VALET, solo presione  o  para trabar y destrabar.
- 3) Si va a reparar su vehículo, coloque el encendido en la posición ON, presionando  +  simultáneamente por 2 segundos. La sirena sonará una vez y el LED se encenderá mostrando que ha ingresado a este modo.
- 4) Para SALIR: Repita el paso 1, la sirena sonará dos veces para salir de este modo. El LED se apagará.

APRENDIZAJE DE CÓDIGO

- 1) En el modo desactivado, abra las puertas, pase ACC de OFF a ON, continúe presionando la tecla RESET por 3 segundos, la sirena sonará una vez y el LED continuará encendiéndose indicando que el sistema ha ingresado en el modo de aprendizaje de código.
- 2) Presione cualquier botón del control remoto dentro de los 10 segundos. La sirena emitirá un chirrido para mostrar que el primer control remoto se ha registrado exitosamente.
- 3) Repita el paso 2 para programar el segundo, tercero y cuarto código del transmisor (la sirena sonará dos veces para indicar que se ha registrado el código del segundo transmisor, tres veces para indicar lo mismo con respecto al tercer transmisor y cuatro con respecto al cuarto). Cuando se ha registrado el cuarto transmisor, la sirena sonará dos veces para indicar la salida del programa.
- 4) Después de registrar el control remoto que necesita, encienda ACC o no presione el control remoto dentro de los 10 segundos. El sistema saldrá del modo de aprendizaje de manera automática y la sirena sonará dos veces.

NOTA: (El sistema puede registrar 4 remotos únicamente). Cuando registre el quinto remoto, el primero se borrará.

UNIDAD PRINCIPAL Corriente de salida: 10A × 1 Codificado: Código de aprendizaje Voltaje: 12VDC±3V Corriente estática: <8mA Corriente del indicador: 2 mA Corriente del sensor de shock: <5mA Frecuencia: 315MHz	Remoto(Aries Plus / A52): Voltaje: 12 V Corriente estática: <7mA±2mA Batería: 27A Frecuencia: 315 MHz
---	--

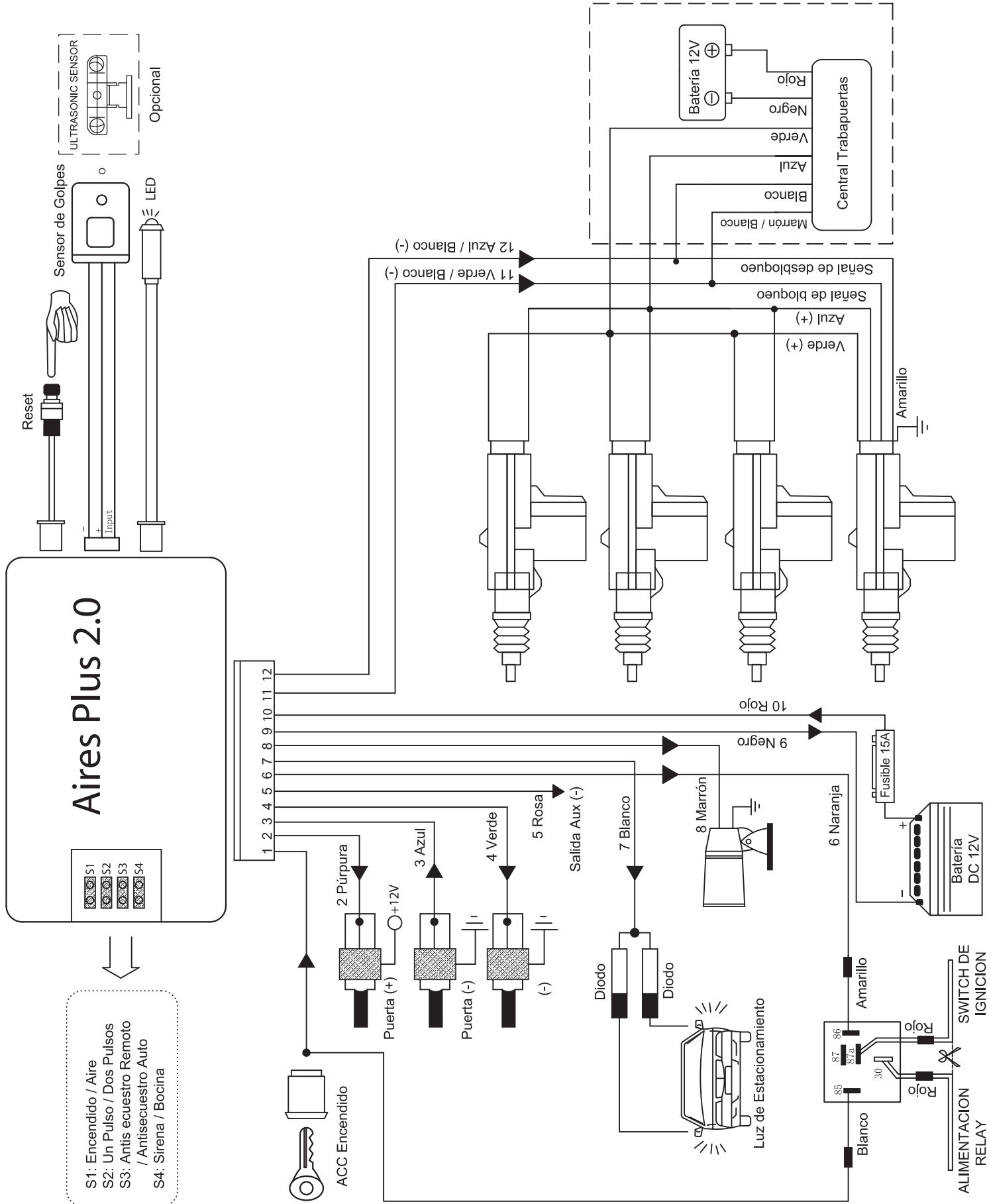

- S1: Encendido / Aire
- S2: Un Pulso / Dos Pulsos
- S3: Antis ecuestre Remoto / Antisecuestro Auto
- S4: Sirena / Bocina